

Sanitana

CARACTERÍSTICAS DO MODELO:

- MATERIAL: LATÃO CROMADO
- CARTUCHO Ø 35 mm COM DISCOS CERÂMICOS
- PERLATOR ORIENTÁVEL 7°
- CANO GIRATÓRIO 360°
- GARANTIA DE 5 ANOS
- PESO: 1.40 KG

PEÇA:

- DESCRIÇÃO: TORNEIRA DE COZINHA
- SERIE: UNIC
- VERSÃO: MONOCOMANDO
- REF: S50005900050704

CROQUIS COM DIMENSÕES GERAIS E DE LIGAÇÃO:

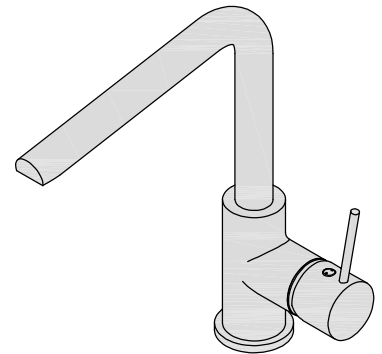
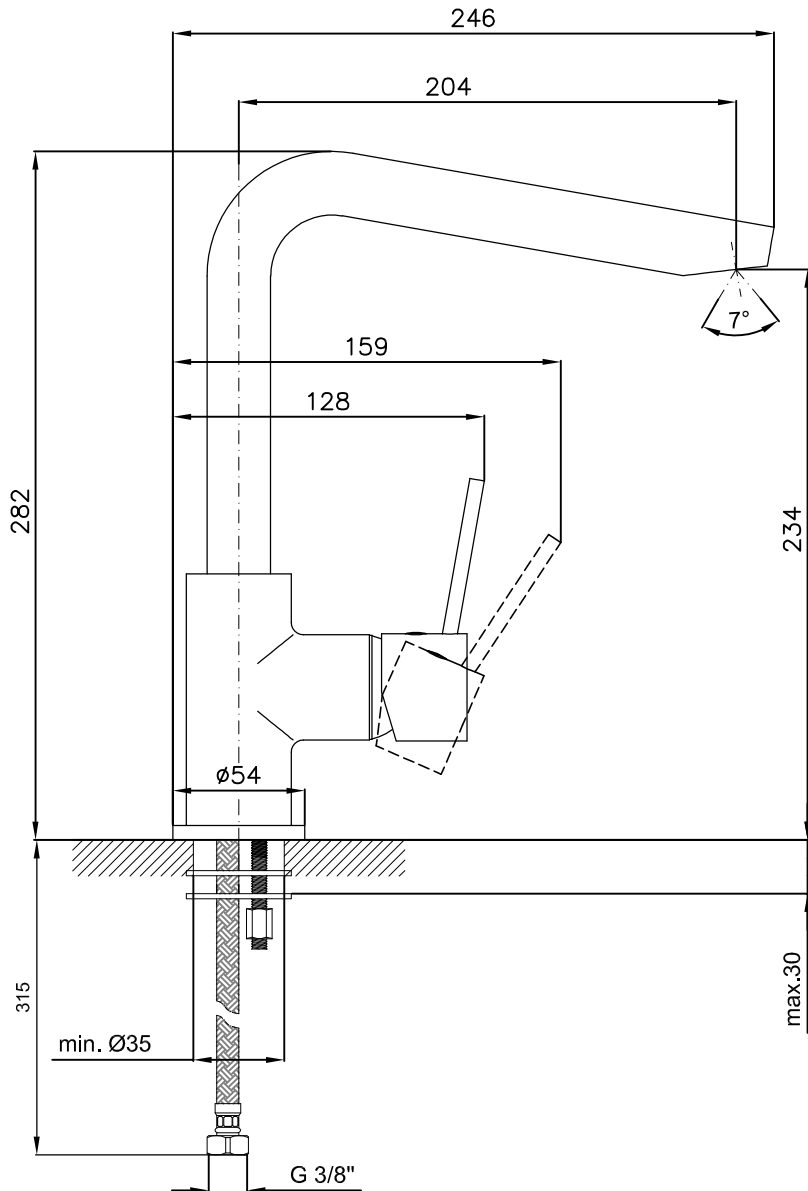

COMPONENTES INCLuíDOS:

- FLEXÍVEIS DE ALIMENTAÇÃO DE 3/8"

PRODUTOS ASSOCIADOS:

- VÁLVULAS: (OPCIONAL, VER CATÁLOGO GERAL)
- LAVA-LOUÇAS: (OPCIONAL, VER CATÁLOGO GERAL)

Os produtos apresentados seguem especificações técnicas internas da Sanitana SA. As dimensões são meramente indicativas. Para instalação à medida apenas devem ser consideradas as dimensões retiradas da peça a ser aplicada. Reservamos o direito de fazer alterações técnicas que permitam melhorar a funcionalidade dos nossos produtos sem aviso prévio.

Sanitana

FEATURES OF THE MODEL:

- MATERIAL: BRASS CHROME
- CARTRIDGE INSIDE Ø 35mm WITH CERAMIC DISCS
- SWIVEL AERATOR 7°
- 360° SWIVEL SPOUT
- 5 YEARS WARRANTY
- WEIGHT: 1.40 KG

PART:

- DESCRIPTION: TAP FOR KITCHEN
- SERIES: UNIC
- VERSION: SINGLE LEVER
- REF: S50005900050704

SKETCH WITH DIMENSIONS AND CONNECTIONS:

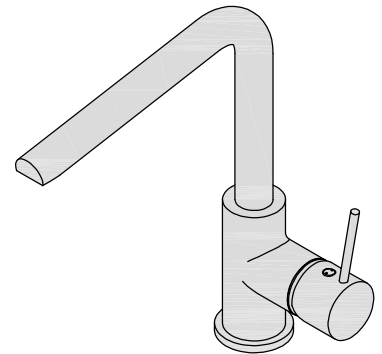
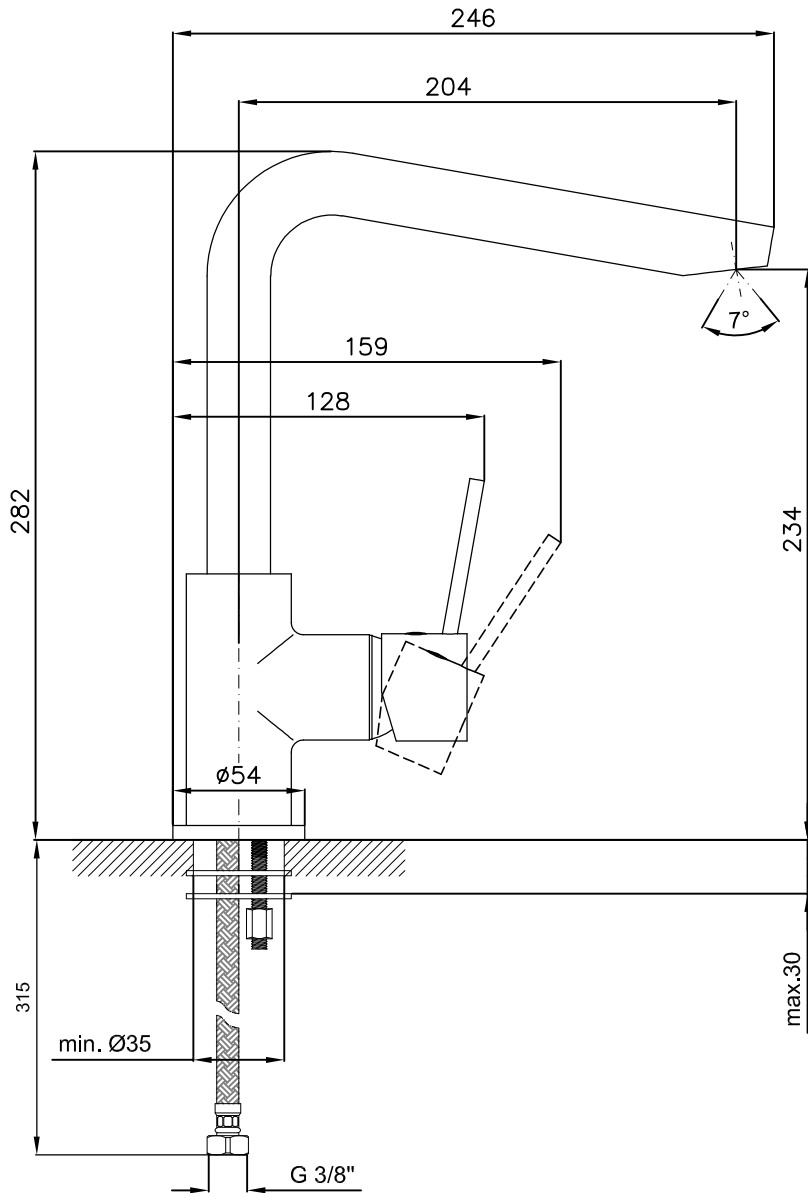

INCLUDED COMPONENTS:

- 3/8" CONNECTING HOSES

RELATED PRODUCTS:

- WASTE VALVE: (OPTIONAL, CONSULT GENERAL CATALOGUE)
- SINKS: (OPTIONAL, CONSULT GENERAL CATALOGUE)

FORM N°: SDRW-000040200-a

The products presented follow technical specifications Sanitana SA. The dimensions are approximate. For installation as only to be considered the dimensions of the part to be removed applied. We reserve the right to make technical changes to improve the functionality of our products without notice.